

INSPIRON™

ASENNUSOHJE

Malli PP25L

Huomautukset, varoitukset ja vaarat



HUOMAUTUS: HUOMAUTUKSET ovat tärkeitä tietoja, joiden avulla voit käyttää tietokonetta entistä paremmin.



VAROITUS: VAROITUKSET ovat varoituksia tilanteista, joissa laitteisto voi vahingoittua tai joissa tietoja voidaan menettää. Niissä kerrotaan myös, miten nämä tilanteet voidaan välttää.



VAARA: VAARA-ilmoitukset kertovat tilanteista, joihin saattaa liittyä omaisuusvahinkojen, loukkaantumisen tai kuoleman vaara.

Tämän asiakirjan tiedot voivat muuttua ilman erillistä ilmoitusta.

© 2008 Dell Inc. Kaikki oikeudet pidätetään.

Jäljentäminen kaikin tavoin ilman Dell Inc:n kirjallista lupaa on kielletty.

Tekstissä käytetyt tavamerkit: *Dell*, *DELL*-logo, *Inspiron*, *YOURS IS HERE* ja *DellConnect* ovat Dell Inc:n tavamerkkejä; *Intel*, *Pentium* ja *Celeron* ovat rekisteröityjä tavamerkkejä ja *Core* on tavamerkki, jotka Intel Corporation omistaa; *Microsoft*, *Windows* ja *Windows Vista* ovat Microsoft Corporationin tavamerkkejä tai rekisteröityjä tavamerkkejä Yhdysvalloissa ja/tai muissa maissa; *Bluetooth* on rekisteröity tavamerkki, jonka omistaa Bluetooth SIG, Inc. ja jota Dell käyttää lisenssillä.

Muut tekstissä mahdollisesti käytetyt tavamerkit ja tuotenimet viittaavat joko merkkien ja nimien haltijoihin tai näiden tuotteisiin. Dell Inc. kieltää omistusoikeuden muihin kuin omiin tavamerkkeihinsä ja tuotemerkkeihinsä.

Tämä tuote sisältää tekijänoikeuksien suojaustekniikan, joka on suojeltu USA:n patenttioikeuksilla ja muilla tekijänoikeuksilla, jotka ovat Macrovision Corporationin ja muiden oikeuksien haltijoiden omaisuutta. Tämän tekijänoikeuksien suojaustekniikan käyttö vaatii luvan Macrovision Corporationilta ja on tarkoitettu vain kotikäyttöön ja muuhun rajoitettuun käyttöön, ellei Macrovision Corporation ole antanut erillistä lupaa. Käänteinen suunnittelu tai purkaminen lähdekoodiksi on kielletty.

Toukokuu 2008

Osanro N103F

Versio A00

Sisältö

Kannettavan Inspiron-tietokoneen ottaminen käyttöön	5	Mediaohjauspainikkeet	19
Ennen tietokoneen käyttöönottoa	5	Näytön ominaisuudet	20
Kytke vaihtovirtasovitin	6	Akun irrottaminen ja vaihtaminen	21
Tarkista langaton kytkin	6	Optisen levyaseman käyttäminen	22
Kytke verkkokaapeli (valinnainen)	7	Ohjelmisto-ominaisuudet	23
Paina virtapainiketta	7	Verkko-ongelmat	25
Windows Vista® -asennus	8	Ongelmien ratkaiseminen	25
Kytkeydy Internetiin (Valinnainen)	8	Virtaongelmat	26
Kannettavan Inspiron-tietokoneen käyttäminen	12	Muistiongelmat	27
Laitteen tilan ilmaisimet	12	Lukitukset ja ohjelmaongelmat	28
Tietokone oikealta katsottuna	14	Dell Support Center	31
Tietokone vasemmalta katsottuna	16	Tukityökalujen käyttäminen	31
Tietokone edestä katsottuna	17	Järjestelmäsanomien	32
Tietokoneen runko ja näppäimistö	18	Laitteiston vianmääritys	33
		Dell Diagnostics	34

Käyttöjärjestelmän palauttaminen	36
Järjestelmän palauttaminen	36
Dell Factory Image Restore	38
Käyttöjärjestelmän uudelleenasetus	39
Ohjeiden saaminen	41
Tekninen tuki ja asiakaspalvelu	42
DellConnect™	42
Online-palvelut	42
AutoTech Service	43
Tuotetiedot	44
Tuotteiden palauttaminen takuukorjausta tai korvausta varten	44
Ennen kuin soitat	45
Dellin yhteystiedot	46
Lisätietojen ja resurssien etsiminen	48
Tekniset perustiedot	50
Hakemisto	60

Kannettavan Inspiron-tietokoneen ottaminen käyttöön

Tämä osa sisältää tietoja kannettavan Inspiron 1318 -tietokoneen käyttöönotosta ja oheislaitteiden liittämistä.

Ennen tietokoneen käyttöönottoa

Varmista tietokonetta sijoittaessasi, että pääset helposti käsiksi virtalähteeseen, ilmanvaihto on riittävä ja että tietokoneen alusta on tasainen.

Ilmavirran rajoittaminen Inspiron-tietokoneen ympärillä voi aiheuttaa sen ylikuumentumisen. Varmista ylikuumentumisen ehkäisemiseksi, että tietokoneen taakse jää vähintään 10,2 cm ja kaikille muille sivuille vähintään 5,1 cm tilaa. Älä koskaan laita tietokonetta suljettuun tilaan, kuten komeroon tai pöytälaatikkoon, kun sen virta on kytketty.

➔ **VAROITUS:** Raskaiden tai terävien esineiden asettaminen tai pinoaminen tietokoneen päälle voi vahingoittaa tietokonetta pysyvästi.

Kytke vaihtovirtasovitin

Kytke vaihtovirtasovitin tietokoneeseen ja kytke se sitten pistorasiaan tai ylijännitesuojaan.

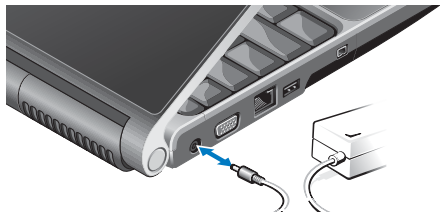

⚠ VAARA: Vaihtovirtasovitin toimii sähköpistorasioissa maailmanlaajuisesti. Virtaliittimet ja virtajohtdot vaihtelevat kuitenkin maakohtaisesti. Yhteensopimattoman kaapelin käyttö tai kaapelin väärä kytkentä virtajohtoon tai sähköpistorasiaan voi aiheuttaa tulipalon tai laitteistovaurion.

Tarkista langaton kytkin

Jos aiot käyttää langattomia yhteyksiä, varmista, että langaton kytkin on On-asennossa.



Langattoman kytkimen käyttö

Kun haluat kytkeä langattoman kytkimen päälle, liu'uta sitä tietokoneen takaa eteenpäin, kunnes se napsahtaa paikalleen.



Kytke verkkokaapeli (valinnainen)

Jos aiot käyttää langallista verkkoyhteyttä, kytke verkkokaapeli.



Paina virtapainiketta

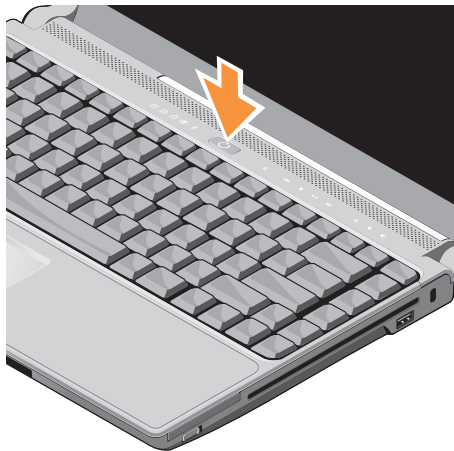

Windows Vista® -asennus

Dell-tietokoneessa on esiasennettu Windows Vista. Kun otat Windows Vistan ensimmäistä kertaa käyttöön, noudata näyttöön tulevia ohjeita. Nämä vaiheet ovat pakollisia ja niiden suorittaminen voi kestää 15 minuuttia. Näyttöjen avulla suoritetaan useita toimenpiteitä, kuten käyttöoikeussopimuksien hyväksyminen, asetusten määrittäminen ja Internet-yhteyden muodostaminen.

➔ **VAROITUS:** Älä keskeytä käyttöjärjestelmän käyttöönottoprosessia. Muuten tietokoneesta voi tulla käytökelvoton.

Kytkeydy Internetiin (Valinnainen)

 **HUOMAUTUS:** Internet-palveluntarjoajat ja niiden tarjonta vaihtelevat eri maissa.

Internet-yhteyden muodostamiseen tarvitaan modeemi tai verkkoliitäntä ja Internet-palveluntarjoaja (ISP). Internet-palveluntarjoaja tarjoaa ainakin yhden seuraavista Internet-yhteysvaihtoehdoista:

- DSL-yhteys, joka tarjoaa nopean Internet-yhteyden olemassa olevan puhelinlinjan tai matkapuhelinpalvelun kautta. DSL-yhteyden avulla saat yhteyden Internetiin ja voit käyttää samassa linjassa olevaa puhelinta yhtä aikaa.
- Kaapelimodeemit mahdollistavat nopean Internet-yhteyden kaapelitelevisiolinjan kautta.
- Satelliittimodeemiyhteyden avulla saat nopean Internet-yhteyden satelliittitelevisiojärjestelmän kautta.

- Puhelinyhteydet, jotka mahdollistavat pääsyn Internetiin puhelinlinjan. Väilyksellä. Puhelinyhteydet ovat huomattavasti hitaampia kuin DSL- ja kaapelimodeemiyhteydet (tai satelliittiyhteydet). Tietokoneessasi ei ole sisäistä modeemia. Puhelinyhteyspalvelun käyttämiseen tällä tietokoneella tarvitaan valinnainen USB-modeemi.
 - WLAN-yhteydet tarjoavat Internet-yhteyden WiFi 802.11 -tekniikkaa käyttäen. WLAN-tuki vaatii valinnaisia sisäisiä komponentteja, jotka on voitu asentaa tietokoneeseen ostohetkellä tehtyjen päätösten mukaan.
-  **HUOMAUTUS:** Jos ulkoinen USB-modeemi tai WLAN-sovitin ei kuulunut alkuperäiseen tilaukseesi, voit ostaa sellaisen Dellin verkkosivustosta osoitteessa **dell.com**.

Langallisen Internet-yhteyden määrittäminen

Jos käytät puhelinyhteyttä, kytke puhelinlinja ulkoiseen modeemiin (valinnainen) ja puhelinpistorasiaan ennen Internet-yhteyden määrittämistä. Jos käytössäsi on DSL- tai kaapeli-/satelliittimodeemiyhteys, pyydä asennusohjeet Internet-palveluntarjoajalta tai matkapuhelinpalvelusta.

Langattoman yhteyden määrittäminen

Ennen langattoman Internet-yhteyden käyttämistä täytyy muodostaa yhteys langattomaan reitittimeen. Yhteyden muodostaminen langattomaan reitittimeen:

1. Tallenna ja sulje kaikki avoimet tiedostot ja avoimet ohjelmat.
2. Valitse **Käynnistä**  → **Yhdistä**.
3. Suorita asennus loppuun noudattamalla näytön ohjeita.

Internet-yhteyden määrittäminen

Internet-yhteys määritetään Internet-palveluntarjoajan työpöydän pikakuvakkeen avulla seuraavasti:

1. Tallenna ja sulje kaikki avoimet tiedostot ja avoimet ohjelmat.
2. Kaksoisnapsauta Internet-palveluntarjoajankuvaketta Microsoft® Windows® -työpöydällä.
3. Suorita asennus loppuun noudattamalla näytön ohjeita.

Jos tietokoneen työpöydällä ei ole Internet-palveluntarjoajan kuvaketta tai jos haluat määrittää Internet-yhteyden eri Internet-palveluntarjoajan kautta, suorita seuraavassa kohdassa kuvatut toimet.

 **HUOMAUTUS:** Jos et pysty muodostamaan Internet-yhteyttä, vaikka yhteys on toiminut aiemmin, ongelma saattaa johtua Internet-palveluntarjoajan käyttökatkoksesta. Selvitä palvelun tila Internet-palveluntarjoajalta tai yritä muodostaa yhteys myöhemmin uudelleen.

 **HUOMAUTUS:** Ota Internet-palveluntarjoajan tiedot esiin. Jos sinulla ei ole palveluntarjoajaa, voit hankkia sellaisen ohjatun Muodosta Internet-yhteys -toiminnon avulla.

1. Tallenna ja sulje kaikki avoimet tiedostot ja avoimet ohjelmat.
2. Valitse **Käynnistä**  → **Ohjauspaneeli**.
3. Valitse **Verkko ja Internet** -kohdasta **Muodosta Internet-yhteys**.

Näyttöön tulee **Muodosta Internet-yhteys**-ikkuna.

4. Valitse joko **Laajakaistayhteys (PPPoE)** tai **Puhelinverkkoyhteys** haluamasi yhteystavan mukaan:
 - a. Valitse **Laajakaista**, jos käytössäsi on DSL-yhteys, satelliittimodeemi, kaapelitelevisiomodeemi tai langaton Bluetooth®-yhteys.
 - b. Valitse **Puhelinverkkoyhteys**, jos haluat käyttää valinnaista USB-modeemi- tai ISDN-yhteyttä.



HUOMAUTUS: Jos et tiedä, mikä yhteystapa pitäisi valita, valitse **Auta minua** tai ota yhteys palveluntarjoajaan.

5. Noudata näyttöön tulevia ohjeita ja suorita asennus loppuun käyttämällä Internet-palveluntarjoajalta saamiasi määrittystietoja.



Kannettavan Inspiron-tietokoneen käyttäminen

Inspiron 1318 -tietokoneessa on ilmaisimia, painikkeita ja ominaisuuksia, jotka näyttävät tietoja yhdellä silmäyksellä, sekä aikaa säästäviä pikanäppäimiä.

Laitteen tilan ilmaisimet

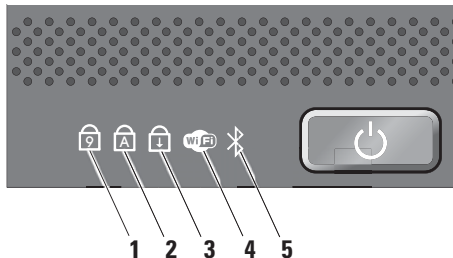
Virtapainikkeen vasemmalla puolella olevat laitteen tilan ilmaisimet antavat tietoja langattomasta tiedonsiirrosta ja näppäimistön syötevaihtoehdoista.



- 1  **Num Lock -valo** – Syttyy, kun numeronäppäimistö (**Num Lock** -näppäin) otetaan käyttöön.
- 2  **Caps Lock -valo** – Syttyy, kun suuret kirjaimet (**Caps Lock** -näppäin) otetaan käyttöön.
- 3  **Scroll Lock -valo** – Syttyy, kun selauksen lukitustoiminto on käytössä.

- 4  **WiFi-merkkivalo** – Syttyy, kun langaton verkko on otettu käyttöön.

Ota langaton tiedonsiirto nopeasti käyttöön tai pois käytöstä käyttämällä tietokoneen edessä oikealla olevaa langatonta kytkintä.

Langattoman kytkimen käyttö

Kun haluat kytkeä langattoman kytkimen päälle, liu'uta poispäin tietokoneen etuosasta, kunnes se napsahtaa paikalleen.





- 5  **Bluetooth®-merkkivalo (valinnainen)**
– Syttyy, kun kortti langattomalla Bluetooth-tekniikalla on käytössä.

 **HUOMAUTUS:** Kortti langattomalla Bluetooth-tekniikalla on valinnainen ominaisuus.

Jos haluat kytkeä langattoman Bluetooth-ominaisuuden pois päältä, napsauta hiiren kakkospainikkeella työpöydän ilmoitusalueella olevaa Bluetooth-kuvaketta ja valitse **Poista käytöstä Bluetooth-radio** tai käytä langatonta kytkintä.

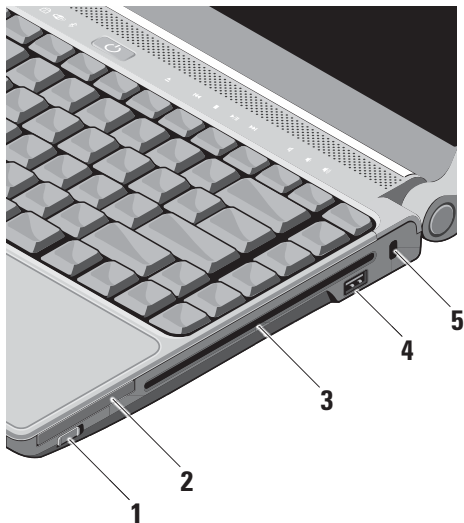
Tietokone oikealta katsottuna



- 1  **Langaton On/Off-kytkin** – Tämän kytkimen avulla voit nopeasti sammuttaa ja käynnistää langattomia laitteita, kuten WLAN-kortteja ja sisäisiä kortteja, joissa on langaton Bluetooth-tekniikka.

Langaton kytkin voi olla Off-asennossa tietokoneen toimituksen yhteydessä. Voit kytkeä langattoman kytkimen päälle liu'uttamalla sitä pois päin tietokoneen etuosasta, kunnes se napsahtaa paikalleen.





-  **HUOMAUTUS:** Tämä kytkin voidaan poistaa käytöstä Dell QuickSetin tai BIOSin (järjestelmän asennusohjelma) kautta.

2  **ExpressCard-paikka** – Tukee yhtä ExpressCard-korttia. Tietokone toimitetaan korttipaikkaan asennetulla muovisella *aihiolla*.

3 **Optinen asema** – Toistaa tai polttaa vain normaalikokoisia ja -muotoisia (12 cm) CD- ja DVD-levyjä. Varmista, että tulostus- tai kirjoituspuoli on ylöspäin, kun asetat levyjä.

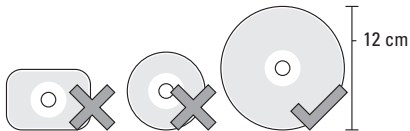
 **HUOMAUTUS:** Älä käytä levyjä, jotka eivät ole normaalin kokoisia tai muotoisia (kuten mini-CD- ja mini-DVD-levyjä), tai asema vaurioituu.







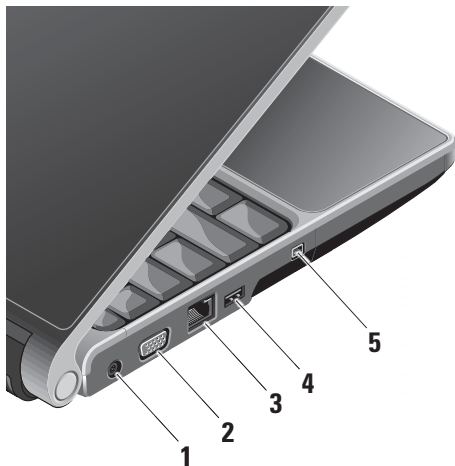

4  **USB 2.0 -liitin** – Liittää USB-laitteen, kuten hiiren, näppäimistön, tulostimen, ulkoisen aseman tai MP3-soittimen.

5 **Suojakaapelin paikka** – Mahdollistaa kaupallisesti saatavana olevan varkaudenestolaitteen kiinnittämisen tietokoneeseen.

 **HUOMAUTUS:** Ennen kuin ostat varkaudenestolaitteen, varmista, että se sopii tietokoneesi suojakaapelipaikkaan.

Tietokone vasemmalta katsottuna



-  **Vaihtovirtasovittimen liitin** – Kytkee vaihtovirtasovittimen antamaan virtaa tietokoneelle ja lataamaan akun, kun tietokonetta ei käytetä.
-  **VGA-liitin** – Näytön tai projektorin kytkemistä varten.
-  **Verkkoliitin** – Jos käytetään verkkokaapelisignaalia, tämä yhdistää tietokoneen verkko- tai laajakaistalaitteeseen.
-  **USB-liitin** – Liittää USB-laitteen, kuten hiiren, näppäimistön, tulostimen, ulkoisen aseman tai MP3-soittimen.
-  **IEEE 1394 -liitin** – Liittää nopeita sarjamultimedialaitteita, kuten digitaalivideokameroita.

Tietokone edestä katsottuna

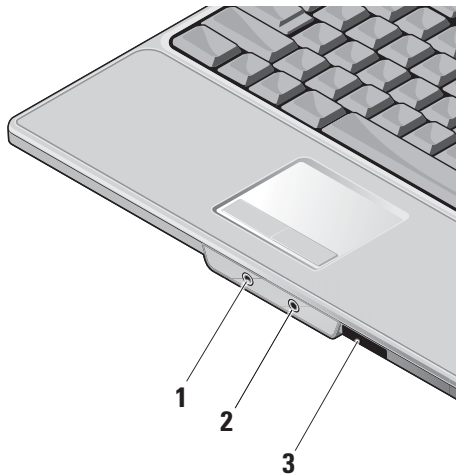

1  **Äänilähtö-/kuulokeliitin** – Liittää yhden kuulokeparin tai lähettää audion aktiivikaiuttimeen tai audiojärjestelmään.

2  **Äänitulo-/mikrofoniliitin** – Liittää mikrofonin tai tulosignaalin käytettäväksi audio-ohjelmissa.

3 SD/MMC - MS/Pro - xD

8-in-1-muistikortinlukija – Tarjoaa nopean ja kätevän tavan katsella ja jakaa seuraaville digitaalisille muistikorteille tallennettuja digitaalisia valokuvia, musiikkia, videoita ja asiakirjoja:

- Secure Digital (SD) -muistikortti
- SDHC (Secure Digital High Capacity) -kortti
- Multi Media Card (MMC)
- Memory Stick
- Memory Stick PRO
- xD-Picture Card (tyyppi M ja tyyppi H)

Tietokoneen runko ja näppäimistö



1 Kosketuslevy – Tarjoaa hiiren toiminnot: kohdistimen siirtäminen, valittujen kohteiden vetäminen tai siirtäminen ja vasemman painikkeen napsautus pintaa näpäyttämällä.

2 Kosketuslevyn painikkeet – Tarjoavat vasemman ja oikean napsautustoiminnon kuten hiiri.

3 Näppäimistö – Näppäimistön asetukset voidaan mukauttaa käyttämällä Dell QuickSetiä. Katso lisätietoja Dell-tekniikkaoppaasta.

4 Mediaohjauspainikkeet – Ohjaavat CD-, DVD- ja mediatoistoa.

Mediaohjauspainikkeet

Kun haluat käyttää mediaohjauspainikkeita, kosketa symbolia kevyesti ja vapauta se sitten. Painikkeen symboli palaa 2 sekuntia valinnan vahvistamiseksi ja himmenee sen jälkeen.



 Poista levy

 Toista edellinen raita tai luku

 Pysäytys

 Toisto tai tauko

 Toista seuraava raita tai luku

 Mykistä ääni

 Pienennä äänen voimakkuutta

 Suurennä äänen voimakkuutta

Näytön ominaisuudet

Näyttöpaneelissa on valinnainen kamera ja siihen kuuluvat kaksoismikrofonit.

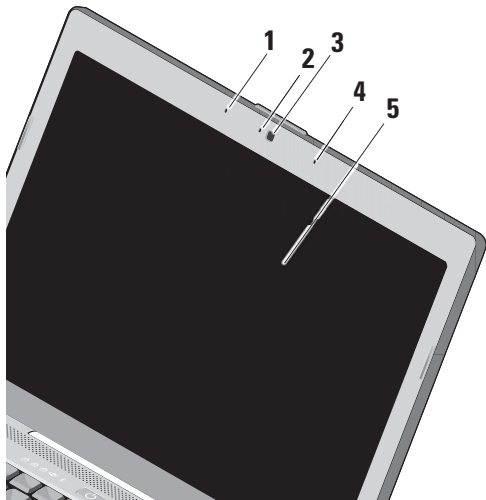

- 1 Vasen digitaalimatriisimikrofoni** – Yhdessä oikean digitaalimatriisimikrofonin kanssa tarjoaa korkealuokkaisen äänen videokeskustelua ja äänen tallennusta varten.
- 2 Kameran toimintailmaisin (valinnainen)** – Valo ilmaisee, onko kamera päällä vai ei. Tietokonetta hankittaessa tehtyjen valintojen mukaan tietokoneessa ei välttämättä ole kameraa.
- 3 Kamera (valinnainen)** – Sisäänrakennettu kamera videosieppausta, neuvotteluja ja chatia varten. Tietokonetta hankittaessa tehtyjen valintojen mukaan tietokoneessa ei välttämättä ole kameraa.
- 4 Oikea digitaalimatriisimikrofoni** – Yhdessä vasemman digitaalimatriisimikrofonin kanssa tarjoaa korkealuokkaisen äänen videokeskustelua ja äänen tallennusta varten.
- 5 Näyttö** – Näyttö voi vaihdella hankittaessa tehtyjen valintojen mukaan. Lisätietoja näytöistä *Dell-tekniikkaoppaassa*.

Akun irrottaminen ja vaihtaminen

⚠ VAARA: Yhteensopimattoman akun käyttö voi lisätä tulipalon tai räjähdysvaaraa. Tässä tietokoneessa saa käyttää vain Delliltä ostettua akkua. Älä käytä muiden tietokoneiden akkuja.

⚠ VAARA: Ennen kuin irrotat akun, sammuta tietokone ja irrota ulkoiset kaapelit (myös vaihtovirtasovitin).

Akun irrottaminen:

1. Sammuta tietokone ja käännä se ylösalaisin.
2. Liu'uta akun vapautussalppaa, kunnes se napsahtaa paikalleen.
3. Liu'uta akku ulos.

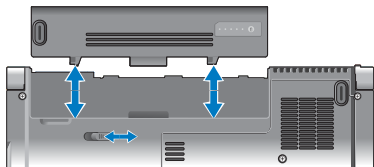

Vaihda akku työntämällä sitä paikkaansa, kunnes se napsahtaa paikalleen.

Optisen levyaseman käyttäminen

- ➔ **VAROITUS:** Älä käytä levyjä, jotka eivät ole normaalin kokoisia tai muotoisia (kuten mini-CD- ja mini-DVD-levyjä), tai asema vaurioituu.

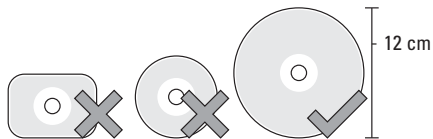

- ✍ **HUOMAUTUS:** Älä liikuta tietokonetta, kun toistat tai tallennat CD- ja DVD-levyjä.

Aseta levy levypaikan keskelle etiketti ylöspäin ja paina levy varovasti paikalleen. Asema vetää levyn automaattisesti sisään ja alkaa lukea sen sisältöä.



- ⏏ Kun haluat poistaa levyn asemasta, kosketa kevyesti poistosäädintä. Säädin vilkkuu muutaman sekunnin ajan vahvistukseksi ennen levyn poistamista.

Ohjelmisto-ominaisuudet

 **HUOMAUTUS:** Lisätietoja tässä osassa kuvatuista ominaisuuksista on , joka löytyy kiintolevyiltä tai *Dell-tukisivustolta* osoitteesta support.dell.com.

Tuottavuus ja tietoliikenne

Voit luoda tietokoneen avulla esityksiä, esitteitä, onnittelukortteja, mainoslehtisiä ja laskentataulukoita. Voit myös muokata ja tarkastella digitaalisia valokuvia ja kuvia. Tarkista tietokoneeseen asennetut ohjelmistot tilauksestasi.

Internet-yhteyden muodostamisen jälkeen voit käyttää Web-sivustoja, määrittää sähköpostitilin, lähettää ja ladata tiedostoja ja niin edelleen.

Viihde ja multimedia

Voit käyttää tietokonetta videoiden katseluun, pelien pelaamiseen, omien CD-levyjen luomiseen sekä musiikin ja Internet-radioasemien kuunteluun. Optinen levyasema saattaa tukea useita levymediamuotoja, kuten CD- ja DVD-levyjä.

Voit ladata tai kopioida kuvia ja videotiedostoja kannettavista laitteista, kuten digitaalikameroista ja matkapuhelimista. Valinnaisten ohjelmistosovellusten avulla voit järjestää ja luoda musiikki- ja videotiedostoja, jotka voidaan tallentaa levyille, kannettaviin tuotteisiin, kuten MP3-soittimiin, ja käsissä kannettaviin viihdelaitteisiin. Niitä voidaan myös toistaa ja katsoa suoraan liitetyillä televisioilla, projektoreilla ja kotiteatterilaitteilla.

Työpöydän mukauttaminen

Voit mukauttaa työpöytää muuttamalla sen ulkoasua, tarkkuutta, taustakuvaa, näytönsäästäjää yms.

Mukauta ulkoasua ja ääniä -ikkunasta.

Näytön ominaisuudet -ikkunan avaaminen:

1. Napsauta työpöydän vapaata aluetta hiiren kakkospainikkeella.
2. Napsauta **Mukauta**, niin näkyviin tulee **Mukauta ulkoasua ja ääniä** -ikkuna, jossa on lisätietoja mukautusvaihtoehdoista.

Virta-asetusten mukauttaminen

Voit käyttää käyttöjärjestelmän virta-asetuksia tietokoneen virta-asetusten määrittämiseen. Microsoft® Windows Vista® tarjoaa kolme oletusvaihtoehtoa:

- **Tasapainotettu** — Tämä virtavaihtoehto tuo käyttöön täyden suoritustehon tarvittaessa ja säästää virtaa silloin, kun tietokone ei ole aktiivisesti käytössä.
- **Virransäästö** — Tämä virtavaihtoehto säästää tietokoneen virtaa pienentämällä järjestelmän suorituskykyä akun käyttöajan maksimoimiseksi ja vähentämällä tietokoneen käyttöiän aikana kulutetun virran määrää.
- **Paras suoritusteho** — Tämä virtavaihtoehto tuo käyttöön tietokoneen parhaan suoritustehon muokkaamalla suorittimen nopeutta käytön mukaan ja maksimoimalla järjestelmän suoritustehon.

Tietojen varmuuskopiointi

On suositeltavaa varmuuskopioida säännöllisesti tietokoneen tiedostot ja kansiot. Tiedostojen varmuuskopiointi:

1. Valitse **Käynnistä**  → **Ohjauspaneeli** → **Järjestelmä ja ylläpito** → **Aloituskeskus** → **Siirrä tiedostoja ja asetuksia**.
2. Valitse **Varmuuskopioi tiedostot** tai **Varmuuskopioi tietokone**.
3. Valitse **Käyttäjätilien valvonta** -valintaruudussa Jatka ja noudata ohjatun tiedostojen varmuuskopiointitoiminnon ohjeita. Tässä osassa on tietokoneen vianmäärittystietoja. Jos ongelma ei ratkea seuraavien ohjeiden avulla, katso ”Tukityökalujen käyttäminen” sivulla 31 tai ”Dellin yhteystiedot” sivulla 46.

Ongelmien ratkaiseminen

⚠ VAARA: Vain koulutetut huoltohenkilöt saavat irrottaa tietokoneen kannen. Yksityiskohtaisempia huolto- ja vianmääritysohjeita on Dellin tukisivustossa olevassa *huoltokäsikirja* osoitteessa support.dell.com.

Verkko-ongelmat

Langattomat yhteydet

Jos verkkoyhteys katkeaa —

Langaton kytkin voi olla pois päältä. Kun haluat kytkeä langattoman kytkimen päälle, liu'uta sitä tietokoneen takaa eteenpäin, kunnes se napsahtaa paikalleen.



Langaton reititin on offline-tilassa tai langaton toiminta on poistettu käytöstä tietokoneessa.

- Tarkista langaton reititin ja varmista, että siihen on kytketty virta ja että yhteys tietolähteeseen (kaapelimodeemi tai verkkokeskitin) on muodostettu.
- Muodosta uudelleen yhteys langattomaan reitittimeen:
 - a. Tallenna ja sulje kaikki avoimet tiedostot ja avoimet ohjelmat.
 - b. Valitse **Käynnistä**  → **Yhdistä**.
 - c. Suorita asennus loppuun noudattamalla näytön ohjeita.

Langalliset yhteydet

Jos verkkoyhteys katkeaa — Verkkokaapeli on löysällä tai vahingoittunut.

- Tarkista, että kaapeli on kytketty ja kunnossa.

Sisäisen verkkoliittimen verkon tilan merkkivalo auttaa tarkistamaan, että yhteys toimii, ja antaa tietoja tilasta:

- Vihreä — 10 Mbps:n verkon ja tietokoneen välillä on hyvä yhteys.
- Oranssi — 100 Mbps:n verkon ja tietokoneen välillä on hyvä yhteys.
- Keltainen — 1000 Mbps:n verkon ja tietokoneen välillä on hyvä yhteys.
- Pois päältä — Tietokone ei tunnista fyysistä yhteyttä verkkoon.



HUOMAUTUS: Verkkoliittimen verkon tilan merkkivalo koskee vain langallista kaapeliyhteyttä. Se ei näytä langattomien yhteyksien tilaa.

Virtaongelmat

Jos virran merkkivalo ei pala — Tietokoneeseen ei ole kytketty virtaa tai se ei saa virtaa.

- Asenna virtajohto tietokoneessa olevaan virtaliitäntään ja pistorasiaan.
- Jos tietokone on kytketty ylijännitesuojaan, varmista, että ylijännitesuoja on kytketty pistorasiaan ja että ylijännitesuoja on käytössä. Ohita myös väliaikaisesti ylijännitesuojat ja jatkojohdot, jotta voit varmistaa, että tietokone käynnistyy.
- Varmista sähköpistorasian toiminta kokeilemalla siihen esimerkiksi valaisinta.
- Tarkista vaihtovirtasovittimen johdon liitännät. Jos vaihtovirtasovittimessa on valo, varmista, että se palaa.

Jos virran merkkivalo palaa tasaisen valkoisena eikä tietokone vastaa — Näyttöä ei ehkä ole liitetty pistorasiaan tai siihen ei ole kytketty virtaa. Varmista, että näyttö on kytketty oikein, ja kytk sitten sen virta pois ja uudelleen päälle.

Jos virran merkkivalo vilkkuu valkoisena — Tietokone on valmiustilassa. Jatka normaalia toimintaa painamalla näppäimistön jotakin näppäintä, siirtämällä kohdistinta kosketuslevyllä tai kytketyllä hiirellä tai painamalla virtapainiketta.

Jos virran merkkivalo palaa keltaisena — Tietokoneessa on virtaongelma tai sisäinen toimintavika. Ota avun saamiseksi yhteys Delliin, katso ”Dellin yhteystiedot” sivulla 46.

Jos virran merkkivalo vilkkuu keltaisena — Tietokone saa virtaa, mutta jossain laitteessa voi olla toimintahäiriö tai laite on asennettu väärin. Voit joutua irrottamaan muistimoduulit ja asentamaan ne uudelleen (tietoja muistimoduulien irrottamisesta ja asentamisesta on *huoltokäsikirja* Dellin tukisivustossa osoitteessa support.dell.com).

Jos huomaat häiriön, joka haittaa vastaanottoa tietokoneessa — Epätoivottu signaali luo häiriöitä keskeyttämällä tai estämällä muita signaaleja. Mahdollisia häiriölähteitä ovat:

- Virran, näppäimistön ja hiiren jatkokaapelit.
- Haaroituspistorasiassa on liikaa laitteita.
- Samaan pistorasiaan on kytketty useita haaroituspistorasioita.

Muistiongelmat

Jos näet Liian vähän muistia -ilmoituksen —

- Tallenna ja sulje kaikki avoimet tiedostot ja poistu kaikista avoimista ohjelmista, joita et käytä. Tarkista, ratkesiko ongelma.
- Katso muistin vähimmäisvaatimukset ohjelman oppaista. Asenna tarvittaessa lisää muistia (katso *huoltokäsikirja* Dellin tukisivustossa osoitteessa support.dell.com).

Ongelmien ratkaiseminen

- Asenna muistikammat uudelleen (katso *huoltokäsikirja* Dellin tukisivustossa osoitteessa **support.dell.com**) ja varmista, että tietokoneesi voi käyttää muistia oikein.

Jos kohtaat muita muistiongelmia —

- Varmista, että noudatat muistin asennusohjeita (katso *huoltokäsikirja* Dellin tukisivustossa osoitteessa **support.dell.com**).
- Tarkista, onko muistimoduuli yhteensopiva tietokoneen kanssa. Tietokone tukee DDR2-muistia. Lisätietoja tietokoneen tukemista muistityypeistä on kohdassa ”Tekniset perustiedot” sivulla 50.
- Suorita Dell-diagnostiikkaohjelma (katso ”Dell-diagnostiikkaohjelma” sivulla 34).
- Asenna muistikammat uudelleen (katso *huoltokäsikirja* Dellin tukisivustossa osoitteessa **support.dell.com**) ja varmista, että tietokoneesi voi käyttää muistia oikein.

Lukitukset ja ohjelmaongelmat

Jos tietokone ei käynnisty — Varmista, että virtajohto on kytketty kunnolla tietokoneeseen ja pistorasiaan.

Jos ohjelma lakkaa vastaamasta — Lopeta ohjelma:

1. Paina näppäimiä <Ctrl><Vaihto><Esc> samaan aikaan.
2. Valitse **Sovellukset**.
3. Napsauta ohjelmaa, joka ei enää vastaa.
4. Valitse **Lopeta tehtävä**.

Jos ohjelma kaatuu toistuvasti — Tarkista ohjelmiston ohjeet. Poista tarvittaessa ohjelma ja asenna se uudelleen.

 **HUOMAUTUS:** Ohjelmasta on yleensä asennusohjeet sen oppaissa tai CD-levyllä.

Jos tietokone lakkaa reagoimasta —

 **VAROITUS:** Voit menettää tietoja, jos et pysty sammuttamaan käyttöjärjestelmää.

Sammuta tietokone. Jos tietokone ei tee mitään, kun painat näppäintä tai liikutat hiirtä, paina virtapainiketta vähintään 8–10 sekuntia, kunnes tietokone sammuu. Käynnistä sitten tietokone uudelleen.

Jos ohjelma on tarkoitettu Microsoft® Windowsin® aikaisemmalle versiolle —

Suorita Ohjattu ohjelman yhteensopivuuden varmistaminen. Ohjattu ohjelman yhteensopivuuden varmistaminen määrittää ohjelman, joten se toimii ympäristössä, joka muistuttaa muita kuin Windows Vista -käyttöjärjestelmäympäristöjä.

1. Valitse **Käynnistä**  → **Ohjauspaneeli** → **Ohjelmat** → **Käytä vanhempaa ohjelmaa tämän Windowsin version kanssa**.
2. Valitse Tervetuloa-ikkunassa **Seuraava**.
3. Noudata näyttöön tulevia ohjeita.

Jos näyttö muuttuu täysin siniseksi — Sammuta tietokone. Jos tietokone ei tee mitään, kun painat näppäintä tai liikutat osoitinta tai hiirtä, paina virtapainiketta vähintään 8–10 sekuntia, kunnes tietokone sammuu. Käynnistä sitten tietokone uudelleen.

Jos kohtaat muita ohjelmisto-ongelmia —

- Tee heti varmuuskopiot tiedostoistasi.
- Tarkista kiintolevy tai CD-levyt virustorjuntaohjelmalla.
- Tallenna ja sulje kaikki avatut tiedostot tai ohjelmat ja sammuta tietokone **Käynnistä** -valikosta.
- Tarkista ohjelman oppaat tai pyydä vianmäärittystietoja ohjelman valmistajalta:
 - Varmista, että ohjelma on yhteensopiva tietokoneesi käyttöjärjestelmän kanssa.
 - Varmista, että tietokone vastaa ohjelman vähimmäisvaatimuksia. Katso tietoja ohjelman oppaista.
 - Varmista, että ohjelma on asennettu ja määritetty oikein.
 - Tarkista, että laitteen ohjaimet eivät ole ristiriidassa ohjelman kanssa.
 - Poista tarvittaessa ohjelma ja asenna se uudelleen.

Tukityökalujen käyttäminen

Dell Support Center

Dell Support Center auttaa löytämään palvelu-, tuki- ja järjestelmäkohtaiset tiedot, joita tarvitset. Lisätietoja Dell Support Centeristä ja käytettävissä olevista tukityökaluista saat napsauttamalla **Services**-välilehteä osoitteessa **support.dell.com**.



Suorita sovellus  napsauttamalla tehtäväpalkin -kuvaketta. Kotisivulla on linkkejä seuraaviin:

- Self Help (omatoiminen apu) (Troubleshooting (vianmääritys), Security (turvallisuus), System Performance (järjestelmän suorituskyky), Network/Internet (verkko/Internet), Backup/Recovery (varmuuskopiointi/palautus) ja Windows Vista)
- Alerts (häilytykset) (tietokoneitasi koskevat teknisen tuen häilytykset)

- Assistance from Dell (Dellin tuki) (Technical Support with DellConnect™ (tekninen DellConnect™-tuki), Customer Service (asiakaspalvelu), Training and Tutorials (koulutus ja ohjeet), How-To Help with Dell on Call (Dell on Call -palvelun ohjeet) ja Online Scan with PCCheckUp (online-tarkistus PCCheckUp-ohjelmalla))
- About Your System (tietoja järjestelmästä) (System Documentation (järjestelmän käyttöohjeet), Warranty Information (takutiedot), System Information (järjestelmätiedot), Upgrades & Accessories (päivitykset ja lisävarusteet))

Dell Support Center -kotisivun yläosassa näkyy järjestelmäsi mallinumero, huoltomerkki ja pikahuoltokoodi.

Lisätietoja Dell Support Centeristä on *Dell-tekniikkaoppaassa*, joka löytyy kiintolevyiltä tai Dell-tukisivustolta osoitteesta **support.dell.com**.

Järjestelmäsanomamat

Jos tietokoneessa on ongelma tai virhe, se voi näyttää järjestelmäilmoituksen, joka auttaa tunnistamaan syy ja ongelman ratkaisuun tarvittavan toimenpiteen.

 **HUOMAUTUS:** Jos saamaasi viestiä ei ole seuraavissa esimerkeissä, katso ohjeita käyttöjärjestelmän tai, kun virheilmoitus saatiin, käynnissä olleen ohjelman ohjeista. Vaihtoehtoisesti voit tutustua *huoltokäsikirja* Dell-tukisivustolla osoitteessa **support.dell.com** tai etsiä apua kohdasta “Dellin yhteystiedot” sivulla 46.

Alert! Previous attempts at booting this system have failed at checkpoint [nnnn]. For help in resolving this problem, please note this checkpoint and contact Dell Technical Support (Hälytys! Edelliset järjestelmän käynnistysyritykset epäonnistuivat tarkistuspisteessä [nnnn]. Merkitse tämä tarkistuspiste muistiin ja ota yhteys Dellin tekniseen tukeen, niin saat apua ongelman ratkaisemiseen) — Tietokoneen käynnistäminen epäonnistui kolme kertaa

peräkkäin saman virheen takia (katso ohjeita kohdasta “Dellin yhteystiedot” sivulla 46).

CMOS checksum error

(CMOS-tarkistussummavirhe) — Mahdollinen emolevyn vika tai RTC-paristossa on vähän virtaa. Vaihda paristo. Katso *huoltokäsikirja* Dell-tukisivustolla osoitteessa **support.dell.com** tai etsiä apua kohdasta “Dellin yhteystiedot” sivulla 46.

CPU fan failure (Suorittimen tuuletinvika)

— Suorittimen tuulettimessa on vika. Vaihda suorittimen tuuletin. Lisätietoja on Dellin tukisivustossa olevassa *huoltokäsikirja* osoitteessa **support.dell.com**.

Hard-disk drive failure (Kiintolevyvirhe) —

Mahdollinen kiintolevyn virhe kiintolevyn käynnistysitestin (POST) aikana. Katso ohjeita kohdasta “Dellin yhteystiedot” sivulla 46.

Hard-disk drive read failure (Kiintolevyn lukuvirhe) —

Mahdollinen kiintolevyn virhe käynnistystestin aikana. Katso ohjeita kohdasta “Dellin yhteystiedot” sivulla 46.

Keyboard failure (Näppäimistövirhe) —

Näppäimistövirhe tai näppäimistön kaapeli on irronnut.

No boot device available (Käynnistyslaitetta ei ole käytettävissä) — Kiintolevyllä ei ole käynnistysosiota, tai kiintolevyn kaapeli on löysällä, tai kiintolevylaitetta ei ole käytettävissä.

- Jos kiintolevy on käynnistyslaite, varmista, että kaapelit on kytketty ja että asema on asennettu oikein sekä osoitu käynnistyslaitteeksi.
- Siirry järjestelmän asetuksiin ja varmista, että käynnistykseen järjestystiedot ovat oikein (katso *huoltokäsikirja* Dellin tukisivustossa osoitteessa support.dell.com).

No timer tick interrupt (Ei ajastimen keskeytystä) — Emolevyn piiri voi toimia väärin tai emolevyssä voi olla häiriö (katso *huoltokäsikirja* Dellin tukisivustossa osoitteessa support.dell.com).

USB over current error (USB-laitteen ylivirtavirhe) — Irrota USB-laite. USB-laite tarvitsee enemmän virtaa toimiakseen oikein. Käytä USB-laitteen kanssa ulkoista virtalähdettä tai, jos laitteessa on kaksi USB-kaapelia, kytke ne molemmat.

NOTICE - Hard Drive SELF MONITORING SYSTEM has reported that a parameter has exceeded its normal operating range. Dell recommends that

you back up your data regularly. A parameter out of range may or may not indicate a potential hard drive problem (VAROITUS - Kiintolevyn ITSEVALVONTAJÄRJESTELMÄ on ilmoittanut, että jokin parametri on ylittänyt normaalin käyttöalueensa. Dell suosittelee tietojen varmuuskopioimista säännöllisesti. Alueen ulkopuolella oleva parametri voi olla osoitus mahdollisesta kiintolevyn ongelmasta) — S.M.A.R.T-virhe, mahdollinen kiintolevyn vika. Tämä ominaisuus voidaan ottaa käyttöön tai poistaa käytöstä BIOS-asetuksista (katso ohjeita kohdasta "Dellin yhteystiedot" sivulla 46).

Laitteiston vianmääritys

Jos jokin laite ei löydy käyttöjärjestelmän asennuksen aikana tai se löytyy mutta määritetään virheellisesti, voit käyttää **Laitteiston vianmääritys**-toimintoa yhteensopivuusongelman ratkaisemiseen.

Laitteiston vianmääritysohjelman aloittaminen:

1. Valitse **Käynnistä**  → **Ohje ja tuki**.

Tukityökalujen käyttäminen

2. Kirjoita hakukenttään *laitteiston vianmääritys* ja paina sitten <Enter> – haku alkaa.
3. Valitse hakutuloksista ongelmaa parhaiten kuvaava vaihtoehto ja noudata seuraavia vianmäärityksen vaiheita.

Dell Diagnostics

Jos tietokoneessasi ilmenee ongelmia, suorita kohdassa “Lukitukset ja ohjelmaongelmat” sivulla 28 mainitut tarkistukset sekä Dell-diagnostiikkaohjelma, ennen kuin otat yhteyttä Dellin tekniseen tukeen.

Suosittellemme näiden ohjeiden tulostamista ennen aloittamista.

➔ **VAROITUS:** Dell-diagnostiikkaohjelma toimii vain Dell-tietokoneissa.

📎 **HUOMAUTUS:** *Drivers and Utilities* -CD-levy on lisävaruste, eikä sitä välttämättä toimiteta tietokoneen mukana.

Katso lisätietoja *huoltokäsikirja* kohdasta Järjestelmän asetukset, tarkista tietokoneen kokoonpanotiedot ja varmista, että testattava laite näkyy järjestelmän asennusohjelmassa ja on toiminnassa.



Avaa Dell-diagnostiikkaohjelma kiintolevyltä tai *Drivers and Utilities* -levyltä.

Dell Diagnostics -ohjelman käynnistäminen kiintolevyllä

Dell Diagnostics -ohjelma sijaitsee kiintolevyllä piilotettuna olevassa Diagnostic utility -osiossa.

📎 **HUOMAUTUS:** Jos tietokoneen näytöllä ei näy kuvaa, ota yhteys Delliin (katso Dellin yhteystiedot sivulla 46).

1. Varmista, että tietokone on kytketty virtalähteeseen, jonka tiedät toimivan oikein.
2. Käynnistä tietokone (tai käynnistä se uudelleen).
3. Kun DELL™-logo tulee näkyviin, paina heti <F12>. Valitse käynnistysvalikosta **Diagnostics** ja paina <Enter>-näppäintä.

-  **HUOMAUTUS:** Jos odotat liian kauan ja käyttöjärjestelmän logo tulee näyttöön, odota, kunnes näyttöön tulee Microsoft® Windows® -työpöytä, sammuta tietokone ja yritä uudelleen.
 -  **HUOMAUTUS:** Jos näyttöön tulee ilmoitus siitä, että diagnostiikka-apuohjelman osiota ei löydy, suorita Dell-diagnostiikkaohjelma *Drivers and Utilities* -levyltä.
4. Painamalla jotain näppäintä voit käynnistää Dell-diagnostiikkaohjelman kiintolevyn Diagnostics Utility -osiolta.

Dell Diagnostics -ohjelman käynnistäminen Drivers and Utilities -levyltä

1. Aseta *Drivers and Utilities* -levy asemaan.
 2. Sammuta tietokone ja käynnistä se uudelleen. Kun DELL-logo tulee näyttöön, paina heti <F12>.
-  **HUOMAUTUS:** Jos odotat liian kauan ja käyttöjärjestelmän logo tulee näyttöön, odota, kunnes näyttöön tulee Microsoft® Windows® -työpöytä, sammuta tietokone ja yritä uudelleen.

-  **HUOMAUTUS:** Seuraavat ohjeet muuttavat käynnistysjakson vain yhdeksi kerraksi. Seuraavan kerran tietokonetta käynnistettäessä se käynnistää järjestelmäasetuksissa määritetyt laitteet.
3. Kun käynnistyslaiteluettelo tulee esiin, korosta **CD/DVD/CD-RW Drive** (CD/DVD/CD-RW-asema) ja paina <Enter>.
 4. Valitse näyttöön tulevasta valikosta **Boot from CD-ROM** (Käynnistä CD-ROM-asemasta) -vaihtoehto ja paina <Enter>.
 5. Kirjoita "1" CD-valikon avaamiseksi ja jatka painamalla <Enter>-näppäintä.
 6. Valitse numeroidusta luettelosta **Run the 32 Bit Dell Diagnostics** (Suorita 32-bittinen Dell-diagnostiikkaohjelma) -vaihtoehto. Jos luettelossa on useita versioita, valitse tietokoneellesi sopiva versio.
 7. Kun Dell-diagnostiikkaohjelman **päävalikko** tulee näkyviin, valitse suoritettava testi.

Käyttöjärjestelmän palauttaminen

Käyttöjärjestelmän voi palauttaa seuraavilla tavoilla:

- Järjestelmän palautustoiminto palauttaa tietokoneen aikaisempaan käyttötilaan muuttamatta datatiedostoja. Käytä järjestelmänpalautusta ensisijaisena ratkaisuna käyttöjärjestelmän palauttamiseen ja tietoa sisältävien tiedostojen säilyttämiseen.
- Dell Factory Image Restore -ohjelma palauttaa kiintolevyn toimintatilaan, jossa se oli tietokoneen ostohetkellä. Kumpikin tapa poistaa kiintolevyltä kaikki tiedot ja kaikki ohjelmat, jotka on asennettu tietokoneen sen vastaanottamisen jälkeen. Käytä Dell Factory Image Restore -ohjelmaa vain, jos järjestelmän palauttamistoiminto ei ratkaissut käyttöjärjestelmäongelmaa.
- Jos sait Operating System (Käyttöjärjestelmä) -levyn tietokoneen mukana, voit käyttää sitä käyttöjärjestelmän palauttamiseen.

Käyttöjärjestelmä-levyn käyttö poistaa kuitenkin kaikki tiedot kiintolevyltä. Käytä levyä vain, jos järjestelmänpalautus ei ratkaissut käyttöjärjestelmän ongelmia.

Järjestelmän palauttaminen

Windows-käyttöjärjestelmät sisältävät järjestelmänpalautustoiminnon, jonka avulla voit palauttaa tietokoneen aikaisempaan käyttötilaan (ilman että sillä on vaikutusta tietoa sisältäviin tiedostoihin), jos tietokoneelle tehdyt muutokset laitteiston, ohjelmistojen tai muiden järjestelmäasetusten suhteen ovat jättäneet tietokoneen ei-toivottuun käyttötilaan. Kaikki järjestelmän palautustoiminnon tekemät muutokset ovat täysin peruutettavissa.

- ➡ **VAROITUS:** Tee säännölliset varmuuskopiot tietoa sisältävistä tiedostoista. Järjestelmänpalautus ei tarkkaile tiedostoja eikä palauta niitä.

 **HUOMAUTUS:** Tämän ohjeen menetelmät on kirjoitettu Windowsin oletusnäkyvää varten, eivätkä ne välttämättä päde, jos Dell™-tietokone on asetettu Windows Classic -näkyvään.

Järjestelmän palautuksen aloittaminen

1. Valitse **Käynnistä** .
2. Kirjoita **Aloita haku** -ruutuun järjestelmän palauttaminen ja paina <Enter>.

 **HUOMAUTUS:** Käyttäjätilien valvonta -ikkuna saattaa aueta. Jos olet tietokoneen järjestelmänvalvoja, valitse **Jatka**. Muussa tapauksessa ota yhteys järjestelmäsi valvojaan.

3. Napsauta **Seuraava** ja jatka seuraamalla näytöllä olevia ohjeita.

Jos järjestelmän palautustoiminto ei ratkaissut ongelmaa, voit kumota viimeisimmän järjestelmän palautuksen.

Viimeisimmän järjestelmän palautuksen kumoaminen

 **HUOMAUTUS:** Ennen kuin kumoot viimeisimmän järjestelmän palauttamisen, tallenna ja sulje kaikki avoimet tiedostot ja sulje kaikki avoimet ohjelmat. Älä muuta, avaa tai poista mitään tiedostoja tai ohjelmia, ennen kuin järjestelmä on palautettu.

1. Valitse **Käynnistä** .
2. Kirjoita **Aloita haku** -ruutuun järjestelmän palauttaminen ja paina <Enter>.
3. Napsauta kohtaa **Kumoa viimeisin palautus** ja napsauta **Seuraava**.

Dell Factory Image Restore

➔ **VAROITUS:** Factory Image Restore -ohjelman käyttö poistaa pysyvästi kaiken kiintolevyllä olevan tiedon ja poistaa kaikki ohjelmat ja ohjaimet, jotka on asennettu tietokoneen saamisen jälkeen. Varmuuskopioi tiedot mahdollisuuksien mukaan ennen näiden valintojen käyttöä. Käytä Dell Factory Image Restore -ohjelmaa vain, jos järjestelmän palauttamistoiminto ei ratkaissut käyttäjärjestelmäongelmaa.

✍ **HUOMAUTUS:** Dell Factory Image Restore ei välttämättä ole saatavilla kaikissa maissa tai kaikissa tietokoneissa.

Käytä Dell Factory Image Restore -ohjelmaa vain viimeisenä käyttäjärjestelmän palautuskeinona. Nämä vaihtoehdot palauttavat kiintolevyn toimintatilaan, jossa se oli tietokoneen ostohetkellä. Kaikki tietokoneen hankinnan jälkeen lisätyt ohjelmat tai tiedostot, myös datatiedostot, poistetaan pysyvästi kiintolevyiltä. Datatiedostot sisältävät esimerkiksi asiakirjoja, taulukkoja, sähköpostiviestejä, digitaalivalokuvia ja

musiikkitiedostoja. Varmuuskopioi kaikki tiedot mahdollisuuksien mukaan ennen Factory Image Restore -ohjelman käyttöä.

Dell Factory Image Restore -ohjelma

1. Käynnistä tietokone. Kun Dell-logo tulee näkyviin, paina <F8> toistuvasti, kunnes pääset **Käynnistyksen lisäasetukset** -ikkunaan.
 2. Valitse **Korjaa tietokone**.
 3. Näyttöön tulee **Järjestelmän palautusasetukset** -ikkuna.
 4. Valitse näppäimistöasettelu ja valitse **Seuraava**.
 5. Voit siirtyä palautusvalintoihin, kun kirjaudut tietokoneeseen paikallisena käyttäjänä. Siirry komentokehotteeseen kirjoittamalla `administrator` **Käyttäjänimi**-kenttään ja napsauttamalla sitten **OK**-painiketta.
 6. Valitse **Dell Factory Image Restore**. Näyttöön tulee **Dell Factory Image Restore** -ohjelman tervetulonäyttö.
- ✍ **HUOMAUTUS:** Kokoonpanon mukaan on ehkä valittava **Dell Factory Tools** ja sitten **Dell Factory Image Restore**.

7. Napsauta **Next** (Seuraava). Näyttöön tulee **Confirm Data Deletion** (Vahvista tietojen poisto) -näyttö.
- ➡ **VAROITUS:** Valitse **Cancel** (Peruuta), jollet halua jatkaa Factory Image Restorea.
8. Valitse valintaruutu, joka vahvistaa, että haluat alustaa kiintolevyn uudelleen ja palauttaa järjestelmän ohjelmiston tilaan, jossa se oli tehtaalta toimitettaessa, ja valitse sitten **Next** (Seuraava).
- Palauttamistoiminto käynnistyy, ja sen suorittaminen kestää viisi minuuttia tai enemmän. Näkyviin tulee ilmoitus, kun käyttöjärjestelmä ja tehtaalla asennetut sovellukset on palautettu alkuperäiseen tilaansa.
9. Käynnistä järjestelmä uudelleen valitsemalla **Finish** (Valmis).

Käyttöjärjestelmän uudelleenasennus

Ennen aloittamista

Jos vasta-asennetun ohjaimen kanssa on ongelmia ja harkitset Windows-käyttöjärjestelmän asentamista uudelleen, kokeile ensin Windowsin laiteohjaimen asennuksen peruuttamistoimintoa. Jos aiemman laiteohjaimen palautustoiminnon käyttäminen ei korjaa ongelmaa, palauta käyttöjärjestelmä Järjestelmän palauttamisen avulla toimintatilaan, jossa se oli ennen uuden laiteohjaimen asentamista. Katso ”Järjestelmän palauttaminen” sivulla 36.

- ➡ **VAROITUS:** Varmuuskopioi kaikki pääkiintolevylläsi olevat datatiedot ennen asennuksen suorittamista. Perinteisissä kiintolevyasetelmissä päälevy on tietokoneen ensimmäisenä tunnistama kiintolevy.

Windowsin uudelleen asentamista varten tarvitaan seuraavat CD-levyt:

- *Dell Operating System* -levy
- *Dell Drivers and Utilities* -levy

Käyttöjärjestelmän palauttaminen

 **HUOMAUTUS:** *Dell Drivers and Utilities* -levy sisältää ohjaimet, jotka asennettiin tietokoneen kokoamisen yhteydessä. Lataa tarvittavat ohjaimet Dell Drivers and Utilities -levyltä. *Dell Drivers and Utilities* -levy ja *Käyttöjärjestelmä*-levy ei välttämättä toimiteta tietokoneen mukana. Tämä määräytyy sen mukaan, missä maassa tietokone on tilattu ja halusitko levyn.

Uudelleenasennus: Windows Vista

Uudelleenasennus voi kestää 1–2 tuntia. Kun olet uudelleenasentanut käyttöjärjestelmän, sinun on myös asennettava laiteohjaimet, viruksentorjuntaohjelma ja muut ohjelmistot uudelleen.

1. Tallenna ja sulje kaikki avoimet tiedostot ja poistu kaikista avoimista ohjelmista.
2. Aseta *Käyttöjärjestelmä* -levy asemaan.
3. Valitse **Lopeta**, jos näyttöön tulee **Asenna Windows** -ilmoitus.
4. Käynnistä tietokone uudelleen.
5. Kun DELL-logo tulee näkyviin, paina heti <F12>.

 **HUOMAUTUS:** Jos odotat liian kauan ja käyttöjärjestelmän logo tulee näyttöön, odota, kunnes näyttöön tulee Microsoft® Windows® -työpöytä, sammuta tietokone ja yritä uudelleen.

 **HUOMAUTUS:** Seuraavat ohjeet muuttavat käynnistysjakson vain yhdeksi kerraksi. Seuraavan kerran tietokonetta käynnistettäessä se käynnistää järjestelmäasetuksissa määritetyt laitteet.

6. Kun käynnistyslaiteluettelo tulee esiin, korosta **CD/DVD/CD-RW Drive** (CD/DVD/CD-RW-asema) ja paina <Enter>.
7. Valitse painamalla mitä tahansa näppäintä **Boot from CD-ROM** (Käynnistä CD-ROM-levyltä). Noudata näytön ohjeita asennuksen viimeistelemiseksi.

Ohjeiden saaminen

Jos tietokoneessasi on ongelmia, voit tehdä ongelmanmäärittelyn seuraavien ohjeiden mukaisesti:

1. Katso tietokoneessasi olevaa vikaa vastaavia tietoja ja toimenpiteitä kohdasta "Ongelmien ratkaiseminen" sivulla 25.
2. Lisätietoja Dell-diagnostiikkaohjelman suorittamisesta on kohdassa "Dell Diagnostics" sivulla 34.
3. Täytä diagnostiikan tarkistuslista sivulla 45.
4. Asennus- ja vianmäärittystoimenpiteissä auttavat Dellin monipuoliset online-tukipalvelut (support.dell.com). Kohdassa "Online-palvelut" sivulla 42 on kattava luettelo Dellin online-tukipalveluista.
5. Jos ongelma ei ratkea edellä olevilla ohjeilla, katso "Dellin yhteystiedot" sivulla 46.

 **HUOMAUTUS:** Soita Dell-tukipalveluun niin, että voit olla tietokoneen äärellä, jotta tekninen tukihenkilöstö voi auttaa sinua tarvittavissa toimissa.

 **HUOMAUTUS:** Dellin pikahuoltokoodijärjestelmä ei välttämättä ole käytössä kaikissa maissa.

Anna pikahuoltokoodisi Dellin automaattisen puhelinjärjestelmän sitä pyytäessä, jolloin puhelusi ohjautuu suoraan asianmukaiselle tukihenkilöstölle. Jos sinulla ei ole pikahuoltokoodia, avaa **Dell-lisävarusteet**-kansio, kaksoisnapsauta **Pikahuoltokoodi**-kuvaketta ja noudata annettuja ohjeita.

 **HUOMAUTUS:** Kaikkia seuraavia palveluita ei ole saatavana Yhdysvaltojen mannermaan ulkopuolella. Lisätietoja palveluiden saatavuudesta saat paikalliselta Dell-edustajaltasi.

Tekninen tuki ja asiakaspalvelu

Dellin tukipalvelu vastaa kaikkiin Dell-laitteistoja koskeviin kysymyksiisi. Tukihenkilöstö antaa sinulle nopeasti tarkat vastaukset tietokonepohjaisten diagnostiikkaohjelmien avulla.

Jos haluat ottaa yhteyttä Dellin tukipalveluun, katso kohta "Ennen kuin soitat" sivulla 45 ja tarkasta alueesi yhteystiedot tai käy osoitteessa **support.dell.com**.

DellConnect™

DellConnect on helppokäyttöinen verkkotyökalu, jonka avulla Dellin asiakaspalvelija tai tekninen tukihenkilö voi ottaa yhteyden tietokoneeseesi laajakaistayhteyden avulla, tehdä ongelmanmäärittelyn ja korjata ongelman valvontasi alaisena. Lisätietoja saat siirtymällä osoitteeseen **support.dell.com** ja napsauttamalla **DellConnect**-linkkiä.

Online-palvelut

Seuraavat sivustot tarjoavat tietoa Dell-tuotteista ja -palveluista:

- **www.dell.com**
- **www.dell.com/ap** (vain Aasia/Tyynenmeren maat)
- **www.dell.com/jp** (vain Japani)
- **www.euro.dell.com** (vain Eurooppa)
- **www.dell.com/la** (Latinalaisen Amerikan ja Karibian maat)
- **www.dell.ca** (vain Kanada)

Dellin tukipalvelut ovat käytettävissäsi seuraavien sivustojen ja sähköpostiosoitteiden avulla:

Dell-tukisivustot

- **support.dell.com**
- **support.jp.dell.com** (vain Japani)
- **support.euro.dell.com** (vain Eurooppa)

Dell-tukipalveluiden sähköpostiosoitteet

- **mobile_support@us.dell.com**
- **support@us.dell.com**
- **la-techsupport@dell.com** (vain Latinalaisen Amerikan ja Karibian maat)
- **apsupport@dell.com** (vain Aasia/Tyynenmeren maat)

Dellin markkinoinnin ja myynnin sähköpostiosoitteet

- **apmarketing@dell.com** (vain Aasia/Tyynenmeren maat)
- **sales_canada@dell.com** (vain Kanada)

Nimetön tiedonsiirtoprotokolla (FTP)

- **ftp.dell.com**

Kirjaudu sisään käyttäjänä: `anonymous` (nimetön) ja anna salasanaaksi sähköpostiositeesi.

AutoTech Service

Dellin automaattinen AutoTech-tukipalvelu antaa nauhoitettuja vastauksia Dellin asiakkaiden

kannettavista tietokoneista ja pöytätietokoneista usein esittämiin kysymyksiin.

Kun soitat AutoTech-palveluun, valitse kysymystäsi vastaavat aiheet äänitaajuusvalintapuhelimella. Tietoja oman alueesi puhelinnumeron löytämisestä on kohdassa "Dellin yhteystiedot" sivulla 46.

Automaattinen tilauksen tila -palvelu

Jos haluat tarkistaa tilaamasi Dell-tuotteen tilan, voit mennä osoitteeseen **support.dell.com** tai soittaa automaattinen tilauksen tila -palveluun. Sinulta pyydetään tilauksen etsimiseen ja siitä raportoimiseen tarvittavat tiedot. Jos tilauksesi kanssa on ongelmia, tietoja oman alueesi puhelinnumeron löytämisestä on kohdassa "Dellin yhteystiedot" sivulla 46.

Jos tilauksessasi ilmenee ongelmia, esimerkiksi puuttuvia osia, väärä osia tai väärä lasku, ota yhteyttä Dellin asiakaspalveluun. Pidä lasku tai pakkaustodistus käsillä puhelun aikana. Oman alueesi puhelinnumeron löydät kohdasta "Dellin yhteystiedot" sivulla 46.

Tuotetiedot

Jos haluat lisätietoja muista Dellin tuotteista tai haluat tilata tuotteita, siirry Dellin Web-sivustolle osoitteeseen www.dell.com. Jos haluat puhua myyjän kanssa, katso oikea puhelinnumero kohdasta "Dellin yhteystiedot" sivulla 46.

Tuotteiden palauttaminen takuukorjausta tai korvausta varten

Valmistele palautettavat tuotteet seuraavasti, olipa kyseessä sitten tuotteen korjaaminen tai korvaaminen:

1. Pyydä Delliltä materiaalin palautusnumero ja kirjoita se selvästi ja näkyvästi laatikon ulkopuolelle.
2. Oman alueesi puhelinnumeron löydät kohdasta "Dellin yhteystiedot" sivulla 46.
3. Lähetä pakkauksen mukana kopio laskusta ja kirje, josta käy ilmi palautuksen syy.

4. Lähetä pakkaukseen mukana kopio diagnostiikan tarkistuslistasta (katso "Diagnostiikan tarkistuslista" sivulla 45), josta selviävät suorittamasi testit ja Dell-diagnostiikkaohjelman (katso "Dell-diagnostiikkaohjelma" sivulla 34) raportoimat virheilmoitukset.
5. Jos haluat saada korvauksen palautettavasta tuotteesta, lähetä pakkauksessa kaikki palautettavaan tuotteeseen liittyvät lisävarusteet (esimerkiksi virtajohdot, ohjelmistot, oppaat jne).
6. Palauta laite alkuperäisessä (tai sitä vastaavassa) pakkauksessa.
7. Sinä olet vastuussa lähetyksmaksuista. Lähettäjä on myös vastuussa palautettavan tuotteen vakuuttamisesta sekä mahdollisesta häviämisestä toimituksen aikana. Postiennakolla lähetettyjä paketteja ei lunasteta.
8. Jos pakkaus ei ole yllä olevien vaatimusten mukainen, sitä ei hyväksytä Dellin vastaanottolaiturilla ja se palautetaan sinulle.

Ennen kuin soitat

 **HUOMAUTUS:** Varaa pikahuoltokoodi käden ulottuville, ennen kuin soitat. Tämän koodin avulla Dellin automaattinen tukipuhelinpalvelu pystyy ohjaamaan puhelusi oikein. Sinulta saatetaan kysyä myös huoltomerkkiä (sijaitsee tietokoneen takaosassa tai pohjassa).

Muista täyttää diagnostiikan tarkistuslista. Jos mahdollista, käynnistä tietokone, ennen kuin soitat Dellille, ja pysy tietokoneen vieressä puhelun aikana. Tukipalvelu voi pyytää sinua antamaan näppäimistökomentoja, välttämään yksityiskohtaisia tietoja toimintojen aikana tai suorittamaan muita vianmäärittystoimia tietokoneella. Varmista, että tietokoneen mukana toimitetut asiakirjat ovat käden ulottuvilla.

Diagnostiikan tarkistuslista

- Nimi:
- Päivämäärä:
- Osoite:
- Puhelinnumero:
- Huoltomerkki (tietokoneen takana tai pohjassa oleva viivakoodi):
- Pikahuoltokoodi:
- Materiaalin palautusnumero (jos sellainen on saatu Dellin tukihenkilöltä):
- Käyttöjärjestelmä ja sen versio:
- Laitteet:
- Laajennuskortit:
- Onko tietokone liitetty verkkoon? Kyllä/Ei
- Verkko, sen versio ja verkkokortti:
- Ohjelmat ja niiden versiot:

Ohjeiden saaminen

Määritä tietokoneen käynnistystiedostojen sisältö käyttöjärjestelmän ohjeista. Jos tietokone on kytketty tulostimeen, tulosta kaikki nämä tiedostot. Kopioi muussa tapauksessa tiedostojen sisältö paperille, ennen kuin soitat Dellille.

- Virheilmoitus, äänimerkkikoodi tai diagnostiikkakoodi:
- Ongelman kuvaus ja suoritettujen vianmäärittämis-toimet:

Dellin yhteystiedot

Yhdysvalloista soittavat asiakkaat voivat soittaa numeroon 800-WWW-DELL (800-999-3355).



HUOMAUTUS: Jos käytössäsi ei ole Internet-yhteyttä, löydät yhteystiedot ostolaskusta, pakkaustodistuksesta, laskusta tai Dellin tuoteluettelosta.

Dell tarjoaa useita online- ja puhelinpohjaisia tuki- ja palveluvaihtoehtoja. Saatavuus vaihtelee alueittain ja tuotteittain, eikä kaikkia palveluita välttämättä ole saatavana kaikilla alueilla.

Kun haluat ottaa yhteyttä Dellin myyntiin, tekniseen tukeen tai asiakaspalveluun liittyvissä kysymyksissä:

1. Siirry osoitteeseen **support.dell.com**.
2. Valitse maa tai alue avattavasta **Choose A Country/Region** (Valitse maa/alue) -valikosta sivun alareunassa.
3. Valitse **Contact Us** (Ota yhteyttä) sivun vasemmasta reunasta.
4. Valitse sopiva palvelu- tai tukilinkki tarpeen mukaan.
5. Valitse sopiva tapa ottaa yhteys Delliin.

Lisätietojen ja resurssien etsiminen

Jos haluat:

asentaa käyttöjärjestelmän uudelleen.

suorittaa tietokoneen diagnostiikkaohjelman, asentaa Notebook System Software ohjelmiston (NSS) uudelleen tai päivittää tietokoneen ohjaimet ja lue-minut-tiedostot.

oppia lisää käyttöjärjestelmästä, oheislaitteiden ylläpidosta, RAIDista, Internetistä, Bluetooth®-tekniikasta, verkosta ja sähköpostista

päivittää tietokoneen uudella tai lisämuistilla tai uudella kiintolevyllä.

asentaa uudelleen tai vaihtaa kuluneen tai viallisen osan.

Katso:

Käyttöjärjestelmä-levy.

Drivers and Utilities -levy.



HUOMAUTUS: Ohjain- ja ohjepäivityksiä on saatavana Dell™-tukisivustosta osoitteesta support.dell.com.

kiintolevyille asennettu *Dell -tekniikkaopas*.

Dellin tukisivuston *huoltokäsikirja* osoitteessa support.dell.com.



HUOMAUTUS: Eräissä maissa tietokoneen avaaminen ja osien vaihtaminen saattaa mitätöidä takuun. Tarkista takuu- ja palautuskäytännöt ennen tietokoneen sisällä työskentelemistä.

Jos haluat:

etsiä parhaat turvallisuuskäytäntötiedot tietokonetta varten.

tarkastella takuutietoja, käyttöehtoja (vain Yhdysvallat), turvallisuusohjeita, säädöksiä, ergonomiatietoja ja käyttöoikeussopimusta.

löytää huoltomerkin/pikapalvelukoodin—
Tarvitset huoltomerkin tunnistaaksesi tietokoneen osoitteessa **support.dell.com** tai kun otat yhteyttä tekniseen tukeen.

löytää ohjaimia ja ladattavia tiedostoja.
käyttää teknistä tukea ja tuotteen ohjeita.
tarkistaa uusien ostosten tilauksen tilan.
löytää ratkaisuja ja vastauksia yleisiin kysymyksiin.
löytää tietoja viimeisimmistä päivityksiä tietokoneen teknisistä muutoksista tai teknisiä lisätietoja kokeneille käyttäjille tai teknikoille.

Katso:

tietokoneen mukana toimitetut turvallisuus- ja säädösasiakirjat sekä Regulatory Compliance -sivu osoitteessa:

www.dell.com/regulatory_compliance.

tietokoneen takana tai pohjassa.

Dell™ -tukisivusto osoitteessa **support.dell.com**.

Tekniset perustiedot

Järjestelmämalli

Dell Inspiron 1318

Tässä osassa on perustietoja, joita voit tarvita, kun otat tietokoneen käyttöön, päivität sen ohjaimia tai päivität tietokonetta. Tarkempia tietoja on Dellin tukisivustossa olevassa *huoltokäsikirja* osoitteessa **support.dell.com**.



HUOMAUTUS: Saatavuus saattaa vaihdella alueittain. Lisätietoja tietokoneen kokoonpanosta saat valitsemalla **Käynnistä**  → **Ohje ja tuki** ja valitsemalla vaihtoehdon, jossa voit tarkastella tietokoneen tietoja.

Suoritin

Tyypit

Intel® Core™ 2 Duo

Intel® Celeron®

Intel® Celeron® Dual-Core

Intel® Pentium™ Dual-Core

L2-välimuisti

512 Kt, 1 Mt, 2 Mt tai 4 Mt ydintä kohden

Ulkoinen väylätaajuus

533 MHz, 667 MHz tai 800 MHz

Express Card

ExpressCard-ohjain	Mobile Intel Express (GM 965)
ExpressCard-liitin	yksi ExpressCard-korttipaikka (54 mm)
Tuetut kortit	ExpressCard/34 (34 mm) ExpressCard/54 (54 mm) 1,5 V ja 3,3 V
ExpressCard-liittimen koko	26 nastaa

Muisti

Liitännät	kaksi sisällä olevaa SO-DIMM-paikkaa
Kapasiteetit	512 Mt, 1 Gt ja 2 Gt
Muistityyppi	667 MHz DDR2 SODIMM
Mahdollinen muistikoonpano	1 Gt, 1,5 Gt, 2 Gt, 3 Gt, 4 Gt



HUOMAUTUS: Ohjeita muistin päivittämisestä on *huoltokäsikirja* Dellin tukisivustossa osoitteessa **support.dell.com**.

Tekniset perustiedot

Tietokoneen tiedot

Järjestelmän piirisarja	Mobile Intel Express (GM 965)
Tietoväylän leveys	64 bittiä
DRAM-väyläleveys	kaksoiskanava (2) 64-bittiset väylät
Suorittimen osoiteväylän leveys	32 bittiä
Flash EPROM	2 Mt
Grafiikkaväylä	PCI-E X16
PCI-väylä	32 bittiä

Tiedonsiirto

Modeemin tyyppi	Ulkoinen V.92 56K USB-modeemi
Modeemin ohjain	Laitteistomodeemi
Modeemin käyttöliittymä	Universal Serial Bus (USB)
Verkkosovitin	10/100/1000 Ethernet LAN emolevyllä
Langaton	sisäinen WLAN (Mini-Card), Mini-Card, jossa langaton Bluetooth®-tekniikka

Video

näytönohjain	Intel 965 GM
näyttömuisti	enintään 384 Mt järjestelmämuistia
LCD-käyttöliittymä	LVDS

Kamera (valinnainen)

Pikseli	2,0 megapikseliä
Näyttötarkkuus	320x240 ~ 1600x1200 (640x480/30 fps)
Katselukulman halkaisija	66°

Ääni

Äänityyppi	2-kanavan High Definition Audio
Ääniohjainkortti	IDT STAC9228
Stereomuunnos	24-bittinen (analoginen digitaaliseksi ja digitaalinen analogiseksi)
Sisäinen rajapinta	Intel High-Definition Audio
Ulkoinen rajapinta	mikrofonin tuloliitin, stereokuulokkeiden/kaiuttimien liitin
Kaiutin	kaksi 4 ohmin kaiutinta
Sisäinen kaiutinvahvistin	2 W/kanava, 4 ohmia
Äänenvoimakkuuden säätimet	ohjelmavalikot, mediaohjauspainikkeet

Tekniset perustiedot

Portit ja liittimet

Ääni	mikrofoniliitin, kaksi stereokuuloke/ kaiutinliitintä
IEEE 1394a	4-nastainen sarjaliitin
Mini-kortti	yksi Tyypin IIIA Mini-Card-paikka
Verkkosovitin	RJ-45-portti
USB	kaksi 4-nastaista USB 2.0 -yhteensopivaa liitintä
Video	15-reikäinen liitin

Näyttö

Tyyppi (TrueLife)	13,3 tuumaa, WXGA TrueLife
<i>Mitat:</i>	
Korkeus	286,08 mm
Leveys	178,8 mm
Halkaisija	337,8 mm
Enimmäistarkkuus	1280 x 800
Virkistystaajuus	60 Hz
Käyttökulma	0° (suljettu) – 140°
Luminanssi	250 min. 300 typ. cd/m ² (LED 5 pistettä keskim.) 200 min. 220 typ. cd/m ² (CCFL 5 pistettä keskim.)

Katselukulmat:

Vaaka	±40° (CCFL) min. ±50° (LED) min.
Pysty	+15°/-30° (CCFL) min. +40°/-50° (LED) min.
Pikselitiheys	0,2235 mm
Säätimet	kirkkautta voidaan säätää näppäimistön pikakomennoilla (katso lisätietoja Dell- tekniikkaoppaasta.)

Näppäimistö

Näppäimien lukumäärä	86/103 (Yhdysvallat ja Kanada), 87/104 (Eurooppa), 90/107 (Japani)
Asettelu	QWERTY/AZERTY/Kanji

Kosketuslevy

X/Y-asennon tarkkuus (grafiikkataulutila)	240 cpi
<i>Koko:</i>	
Leveys	63,1 mm tunnistinaktiivinen alue
Korkeus	37,1 mm suorakaide

Tekniset perustiedot

Akku

Tyyppi	4 kennon/6 kennon/ 9 kennon "älykäs" litiumioniakku
Syvyys	67,6 mm (9 kennoa) 47,5 mm (4 ja 6 kennoa)
Korkeus	20,4 mm
Leveys	209,9 mm
Paino	0,48 kg (9 kennoa) 0,33 kg (4/6 kennoa)
Jännite	11,1 VDC
Latausaika (noin):	4 tuntia
Tietokone sammutettu	

Akku

Käyttöaika	Akun käyttöaika vaihtelee käyttöolosuhteiden mukaan ja voi olla merkittävästi lyhyempi tietyissä virtaa vaativissa olosuhteissa. Lisätietoja on Dell-tekniikkaoppaassa.
Käyttöikä (suunnilleen)	300 käyttö-/latauskertaa
<i>Lämpötila-alue:</i>	
Käytön aikana	0° – 35 °C
Varastointi	-40° – 65 °C
Nappiparisto	CR-2032

Vaihtovirtasovitin

Tulojännite	100–240 VAC
Tulovirta (maksimi)	1,5 A/1,6 A
Tulotaajuus	50–60 Hz
Lähtöteho	65 W tai 90 W
Lähtövirta (90 W)	5,62 A (maksimi 4 sekunnin pulssilla) 4,62 A (jatkuva)
Lähtövirta (65 W)	3,9 A (maksimi 4 sekunnin pulssilla) 3,34 A (jatkuva)
Nimellislähtöjännite	19,5 +/-1 VDC
<i>Mitat:</i>	
65 W	
Korkeus	29,0 mm

Vaihtovirtasovitin

Leveys	46,2 mm
Syvyys	107,0 mm
Paino (johtojen kanssa)	0,25 kg
E-sarja 90 W	
Korkeus	34,2 mm
Leveys	60,9 mm
Syvyys	153,42 mm
Paino (johtojen kanssa)	0,46 kg
<i>Lämpötila-alue</i>	
Käytön aikana	0° – 35 °C
Varastointi	-40° – 65 °C

Fyysiset mitat

Korkeus	25,4 mm – 38,37 mm
Leveys	318 mm
Syvyys	238 mm
Paino (4-kennoisen akun kanssa):	
Määritettävissä kevyemmäksi kuin	2,14 kg

Tietokoneympäristö

Lämpötila-alue:

Käytön aikana	0° – 35 °C
Varastointi	-40° – 65 °C

Suhteellinen kosteus (maksimi):

Käytön aikana	10 % – 90 % (tiivistymätön)
Varastointi	5 % – 95 % (tiivistymätön)

Maksimivärähtely (käytettäessä satunnaista värähtelykirjoa, joka simuloi käyttöympäristöä):

Käytön aikana	0,66 GRMS
Varastointi	1,3 GRMS

Enimmäisiskunkestävyys (mitattu kiintolevyn ollessa täysin sammutettuna ja 2 ms:n puolisinipulssilla):

Käytön aikana 110 G

Varastointi 163 G

Korkeus (maksimi):

Käytön aikana -15,2 – 3048 m

Varastointi -15,2 – 10 668 m

Ilman mukana kulkevien epäpuhtauksien taso G2 tai alempi ISA-S71.04-1985-standardin mukaan

Hakemisto

A

asennus, ennen aloittamista **5**

asiakaspalvelu **42**

AutoTech **43**

C

CD:t, toistaminen ja luominen **23**

D

Dell Diagnostics **34**

Dell Factory Image Restore **36**

DellConnect **42**

Dellin online-yhteystiedot **46**

Dellin tukisivusto **49**

Dell-tekniikkaopas

lisätietoja **48**

Dell-tukikeskus **31**

Diagnostiikan tarkistuslista **45**

DVD:t, toistaminen ja luominen **23**

E

energia

säästö **24**

energiansäästö **24**

F

FTP-kirjautuminen, nimetön **43**

H

haarotuspistorasiat, käyttäminen **6**

I

ilmanvaihto, varmistaminen **5**

ilmavirta, salliminen **5**

Internet-yhteys **8**

ISP

Internet-palveluntarjoaja **8**

J

järjestelmän palauttaminen **36**

järjestelmän uudelleenasetusvaihtoehdot **36**

järjestelmän viestit **32**

L

laajennusväylä **52**

laiteongelmat

vianmääritys **34**

laitteiston vianmääritys **33**

langallinen verkko

verkkokaapeli, kytkeminen **7**

langaton kytkin **6, 13, 25**

langaton verkkoyhteys **25**

levyasema

tuetut levykoot **22**

levyt

käyttäminen **22**

levykelkan avaaminen **22**

M

Microsoft™ Windows Vista® **8**

muistiongelmät

ratkaiseminen **27**

muistituki **51**

mukauttaminen

työpöytä **23**

virta-asetukset **24**

O

ohjaimet ja ladattavat tiedostot **49**

ohje

avun ja tuen saaminen **41**

ohjelmisto-ominaisuudet **23**

ohjelmisto-ongelmat **28**

ongelmat, ratkaiseminen **25**

P

piirisarja **52**

R

ratkaiseminen, ongelmat **25**

resurssit, etsiminen **48**

S

sähköpostiosoitteet

tekninen tuki **43**

soittaminen Dellille **45**

suoritin **50**

62

T

takuupalautukset **44**

tehdaslevykuvan palauttaminen **38**

tekninen tuki **42**

tekniset tiedot **50**

tiedot, varmuuskopiointi **24**

tietojen etsiminen **48**

tietokone, määrittäminen **5**

tietokoneen ominaisuudet **23**

tilauksen tila **43**

tuen sähköpostiosoitteet **43**

tukisivustot

maailmanlaajuiset **42**

tuotteet

tietoja ja ostaminen **44**

tuotteiden lähettäminen

palautusta tai korjausta varten **44**

V

vahinko, välttäminen **5**

vaihtovirtasovitin

koko ja paino **57**

varmuuskopiot

luominen **24**

verkkoyhteys

korjaaminen **26**

verkon nopeus

testaaminen **25**

virtaongelmat, ratkaiseminen **26**

W

Windows, uudelleenasennus **36**

Windowsin uudelleenasennus **36**

Windows Vista®

asennus **8**

ohjattu ohjelman yhteensopivuuden
varmistaminen **29**

uudelleenasentaminen **40**

Y

yhteyden muodostaminen

DSL **9**

Internetiin **8**

puhelinverkko **9**

WLAN **9**

